

**ARA
'AQUI**

el jovent construïm
ALTERNATIVES

**NOMÉS
LLUITANT
TENIM
FUTUR!**

manual, d'okupació

El jovent construïm alternatives



///1.: Introducció

Aquest llibret busca ser una eina de reflexió i alhora una eina pràctica sobre la okupació com a mitjà d'emancipació juvenil en un context en què les possibilitats que com a joves tenim a la nostra disposició per tal marxar de casa, i de l'entorn familiar, es veuen truncades dia rere dia per la precarització de les nostres vides.

La joventut és l'etapa en la qual s'autoconstrueix la identitat personal pròpia i les formes de relacionar-se amb les altres. Al jovent se l'ha de comprendre com un col·lectiu generacional diferenciat per les seves característiques i desigualtats pròpies -afegides a les de gènere, origen i classe- enfront de la població adulta. Així doncs, la joventut es tracta de l'etapa personal en la què es visibilitzen i evidencien els conflictes de les autonomies i dependències vitals: tant materials (ocupació, habitatge) com simbòliques (projectes i formes d'entendre la vida i les relacions que ens envolten, tant econòmiques, polítiques com sexoafectives).

Com a joves tenim la necessitat de trobar espais propis on poder desenvolupar els nostres projectes de vida, la nostra intimitat, les nostres relacions i la nostra autonomia respecte l'entorn familiar. Aquesta necessitat



poden emancipar-se passen a ser només una petita part de les joves, ja que per poder-nos emancipar no només ens cal una feina, si no que ens cal una certa estabilitat per poder pagar el lloguer mes rere mes. I mentrestant als Països Catalans i ha més d'un milió d'habitatges buits, un 13,5% del total dels habitatges construïts. Si mirem l'evolució del nombre de pisos buits durant l'última dècada veiem xifres esgarrifoses com les de La Vila Joiosa on l'increment de pisos buits ha sigut del 331,7% o a Dènia, on ha sigut del 255,3%. Una situació causada per la bombolla immobiliària i l'especulació que no tan sols ha afectat el País Valencià sinó que s'ha estès arreu del català, com ara a Manresa i Igualada al Principat o a Inca a les Illes Balears. Davant d'aquesta situació que vivim les joves i que ens impedeix poder donar resposta a una de les nostres necessitats tant bàsiques com és la necessitat de l'habitatge, des d'ARRAN volem fer una aposta per a l'okupació com a alternativa per assegurar-nos el nostre dret a l'habitatge, i al nostre dret a desenvolupar-nos com a subjectes polítics.

Des d'ARRAN reivindiquem l'okupació d'edificis abandonats destinats a l'especulació, defensem l'okupació de pisos de nova construcció propietat d'entitats financeres i animem a l'okupació de cases buides pel tancament d'immobiliàries especuladores com a forma per alliberar espais per a que siguin les joves les que amb l'autoorganització i l'autogestió donin resposta a una necessitat, que hauria d'estar garantida com a dret fonamental que és, a través de generar habitatges col·lectius que trenquin amb els actuals models individualistes i patriarcals basats en la propietat privada del sòl i l'habitatge, i permetin avançar cap a la construcció d'un contra-model d'habitatge basat



1.:Introducció////////////////////////////////////

en l'autogestió col·lectiva.

Així doncs, el llibret que tens a les mans pretén ser una guia d'okupació entenedora, detallada i desglossada en diferents passos o etapes. Remarquem, en primer lloc, que la nostra intenció editant-la i difonent-la és la d'estendre entre el jovent la pràctica d'alliberar col·lectivament centres socials i habitatges. Més enllà de la integritat amb la que pretenem sostenir aquesta voluntat política, exposarem un seguit de coneixements tècnics recopilats a partir de l'experiència prèvia de companyes d'organització, activistes de l'okupació i altres materials d'aquest caràcter editats anteriorment pel moviment okupa; en aquest sentit volem expressar el nostre especial agraïment la PAHC Sabadell per la seva col·laboració en l'apartat tècnic, a l'Oficina de Okupación de Madrid, a la Okupazio Bulegoa de Bilbo i a l'Obra Social de la PAH per haver-nos permès traduir o bé inspirar-nos en part de les seves respectives i conegudes guies d'okupació.

Dit això, i malgrat la nodrida mà d'experiències de la que hem disposat, cal que fer palesos els següents avisos.:

///Ens arriscarem a afirmar que l'okupació, com a tal, és potser una pràctica tan antiga com la relació social amb la que antagonitza: la propietat privada. Per tant, les tècniques, trucs i experiències que ens poden permetre l'accés a un espai o habitatge són moltes més que les que exposarem. Obriu bé els ulls i pareu les orelles: hi ha col·lectius socials, barris i "professionals" habituats a okupar, per bé que des d'uns codis d'identitat molt diferents als nostres, per poder accedir a un habitatge o simplement sobreviure. No s'ha de menystenir la oportunitat d'aprendre'n,



ampliar el coneixement col·lectiu sobre aquesta mena de desobediència i qui sap si teixir-hi possibles noves aliances i afinitats....

///Aquest llibret apel·la a l'existència d'unes problemàtiques, falta d'espais autogestionats i impossibilitat d'accés a l'habitatge, del jovent català. Tenint tal problemàtica tantes vessants com contextos locals existents i essent el jovent català un col·lectiu prou heterogeni la posta en pràctica de l'okupació com a resposta es toparà amb una gran varietat de situacions concretes. Hi ha certes diferències en reaprofitar una nau industrial abandonada enmig d'un populós barri, okupar un bloc de pisos de nova construcció de propietat bancària i alliberar una antiga masia en un context rural. Caldrà, per tant, que els usuaris d'aquest manual tinguin en compte el caràcter general d'aquest: hem intentat matisar entre els diferents casos més comuns (centre social, habitatge estàndard, bloc de pisos), de manera que a partir d'aquesta base, cadascú haurà de comprovar en el seu propi context la validesa dels passos descrits.





///2.: Passes prèvies a l'okupació

A l'hora d'okupar un habitatge cal tenir en compte una sèrie de coses importants, i seguir uns passos bàsics pot ser molt útil per no cometre errors o trobar-nos amb problemes que es podrien haver previst des d'un bon inici.

El més important en el moment de prendre la decisió d'okupar, és eliminar l'estigma que acompanya a l'okupació. Un estigma creat per dècades de criminalització i repressió per part de les institucions catalanes i espanyoles, que han actuat i actuen com a garants del principi fonamental en el que es basa el capitalisme: la propietat privada. En el moment de decidir okupar, és molt important pensar en el grup que vol formar-se per alliberar un espai i okupar-lo i en quines són les necessitats que ha de cobrir la casa que finalment s'okupi. Això servirà per poder fer un primer llistat de les cases que poden ser útils. No és el mateix okupar un habitatge per a 4 joves, que okupar per 12. Com tampoc és el mateix okupar si totes tenim antecedents judicials o causes obertes o si només algunes o cap. És important parlar de qui s'autoinculparà en la okupació, qui s'identificarà... Sobretot tingueu en compte qüestions com els papers en el cas de persones migrants, o les condemnes judicials d'algunes de les companyes (vegeu l'apartat



L'estat de l'immoble és un factor important ja que, existint milers d'habitatges buits, no tenim perquè escollir una ruïna que pugui ser perillosa, necessiti grans esforços de feina i despeses econòmiques o fins i tot obri la possibilitat d'un desallotjament cautelar per garantir la integritat física de les habitants. De fet, existeixen edificis de nova construcció completament acabats, o gairebé, abandonats pel pet de la bombolla immobiliària, que poden ser okupats igual que qualsevol altre edifici envellit.

Amb la primera llista de cases o pisos toca començar a buscar informació sobre cada un dels habitatges. Qui n'és el propietari? Com és per dins? Hi ha alguna reforma prevista? La casa es troba en algun procés urbanístic?

A internet podem trobar varies eines útils per recollir la informació. A goolzoom.com hi trobarem la informació cadastral, els m², la distribució interior, etc. Això ens pot servir per fer-nos un primera idea, que podem complementar amb el registre de la propietat i l'oficina d'urbanisme. Al Registre de la Propietat podem anar i demanar informació sobre les direccions que volem, és informació pública, tot i que pot ser que ens demanin alguna explicació, que ens inventarem tranquil·lament.: "som estudiants d'arquitectura" o qualsevol altra excusa. De vegades el número de referència cadastral o l'adreça amb la que comptem no donen cap resultat al programa informàtic del registre. Mira de demanar informació sobre 2 o 3 immobles com a màxim, per molt temptadora que sigui l'idea de d'aconseguir una base de dades dels edificis buits del teu poble o barri, és massa sospitós i pots acabar fent que el funcionari de torn es negui a donar-te cap informació.



Per localitzar el registre corresponent a la zona on es troba l'immoble desitjat podem utilitzar els següents links, que compten amb un buscador per cada comunitat autònoma.:

CAC.:

<http://www.registradors.cat/localizador.php>

País Valencià.:

<http://www.registropropiedad.com/comunidad-valenciana.html>

Illes.:

<http://www.registropropiedad.com/comunidad-baleares.html>

Si el propietari és una empresa hi ha diferents maneres per saber la situació en la que està aquesta (axesor.com, einforma.com) a nivell financer. Finalment a l'oficina d'urbanisme de l'ajuntament es pot preguntar quina es la situació en la que estan els terrenys, si hi h alguna llicència de reforma o d'enderrocament.

En el cas dels habitatges que són propietat d'immobiliàries bancàries, és ben sabut que el sector de la banca espanyola està posat fins el coll en l'entramat de l'actual cicle de crisi originat en l'eclosió de la bombolla financera. La conseqüència immediata d'això que ens interessa és l'ingent quantitat d'immobles de propietat bancària, normalment nous de trinca, que resten buits als nostres pobles i barris. Ja sigui pel fracàs d'inversions basades en l'especulació "del totxo" com per l'execució del deute hipotecari de les famílies, els bancs es troben propietaris de més blocs de pisos i cases unifamiliars de les que et pots imaginar. Amb el mercat estancat poc aspiren a rellogar o vendre tals immobles, i amb els seus usurers interessos capitalistes estrenyent-los el cervell són incapaços



de considerar opcions de lloguer social o masoveria urbana. El procediment habitual és que, sense massa entusiasme, facin constar els immobles en la llista d'oferta de la immobiliària del banc i tot seguit se n'oblidin... Hem pres del manual de l'Obra Social de la PAH una llista de webs on podràs consultar "el gènere" dels principals bancs de l'Estat, on podràs comprovar si aquell bloc de pisos buit des de fa anys a les afores del teu poble resulta constar-hi, o bé descobrir altres opcions que desconeixes a la teva zona.:

///Altamira Santander Real Estate.: Banco Santander_
www.altamirasantander.com

///Anida inmobiliaria.: BBVA_www.bbvavivienda.com//
www.anida.es

///Bankia hábitat.: Bankia_www.bankiahabitat.es //
www.resersubastas.com

///CXInmobiliaria.: Caixa Catalunya_
www.cxinmobiliaria.com //

www.procam-inmobiliaria.com

///Casaktua.: Banesto_www.casaktua.com

///Servihabitat.: la Caixa_www.servihabitat.com

///Unnim Casa.: Unnim_www.unnimcasa.es

///Aliseda gestión inmobiliaria.: Banco Popular_
www.gesaliseda.es

///Solvía gestión inmobiliaria.: Banco Sabadell_
www.solvía.es

///BMN.: Caixa Penedès_www.bmnviviendas.com

///Aiksa.: Kutxa_www.aiksa.com

///Kutxabank.: www.kutxabankinmobiliaria.es

Tingues en compte, però, que podria haver-hi un nucli de la PAH al darrera de l'immoble que trobis o consultis mitjançant aquest recurs. Recorda posar-t'hi en contacte per verificar que no xoquen els vostres



tenir un plànol de la zona per poder preparar bé l'entrada a la casa i assegurar-nos que correm els mínims riscos possibles ja que l'entrada a la casa és el moment més arriscat, i cal organitzar-lo bé, perquè sempre hi haurà imprevistos i canvis a l'últim moment. En aquest sentit cal fer una llista del material que podem necessitar per entrar i assegurar-nos que no ens fan fora, és molt útil tenir un puntal preparat per quan fem l'entrada

Hi ha dues maneres d'entrar a okupar: fent-ho discretament o fer-ho de forma pública. Es pot entrar a una casa per una finestra que estigui mig oberta, forçant el pany, trencant la tàpia... però amb la intenció de passar desapercebuts, que ningú s'adoni que acabem d'okupar; d'altra banda es pot fer de forma pública, per denunciar públicament el problema de l'habitatge i la manca de possibilitats per a l'emancipació juvenil, ja sigui amb un cercavila o com a acció dins d'una campanya. Les dues maneres tenen els seus pros i els seus contres, cal ser realistes i saber analitzar quines són les capacitats i forces de les que es disposa i el context propi on es desenvolupa l'okupació per poder decidir quina és la millor manera per fer l'entrada.

En el cas d'entrades discretes, un aspecte fonamental a tenir en compte en el pla d'entrada és la vigilància: És aconsellable imprimir una pla de la zona (googlemaps pots ser útil), on s'hi indiqui el sentit de la circulació del trànsit per escollir les cantonades on se situaran les parelles o individus que vigilen a possibles cotxes de policia, secretes, etc... Tots els punts de vigilància hauran d'avisar immediatament al grup que s'encarregui de l'entrada per aturar l'operació fins que passi el perill. En determinats casos pot ser interessant



bloquejar el tràfic durant uns minuts per cobrir les espatlles al grup d'entrada. Un cotxe "espatllat" amb la capota oberta, algú begut que caigui al mig del carrer, feu servir la imaginació...

Aprofundint una mica més sobre les tècniques d'entrada: Els dos punts per els que acostuma ser més fàcil l'entrada són la porta o les finestres, per bé que també pot valorar-se la taulada o el balcó.

La violència durant l'entrada, és a dir, trencar alguna cosa per poder entrar, està tipificat per la llei, de manera que, si és imprescindible fer-ho, aneu amb compte de no ser vistos.

Pel que fa a les finestres, pujant amb una escala, es pot trencar un vidre per on passar la mà i obrir-la per a que pugin les companyes, o apalancar-la directament. El vidre, en trencar-se, farà molt de soroll, de manera que pot ser útil enganxar unes tires de cinta americana al marc per a que al trencar-se no caigui tot el vidre de cop. Encara millor: enganxa-hi un adhesiu de la mida del vidre, que s'enganxi també al marc, com els utilitzats per les llunes dels cotxes, o bé, si és un vidre petit, forro adhesiu per llibres. Assegureu-vos que darrera la finestra no hi ha cap sorpresa, una tàpia, armaris o una cadena. I vigileu amb el soroll, pot alertar a veïnes i peatons.

La porta és una altra opció, hi ha la possibilitat de trencar el pany amb un trepant -consulteu l'apartat tècnic, més endavant-. Per fer-ho, es podria utilitzar roba d'obrer i actuar a la llum del dia descaradament; també pots optar de fer-ho de nit, però has de tenir en compte el soroll i que no és pas una operació fàcil, ni d'encobrir-la ni de dur-la a terme. També hi ha la



possibilitat de comprovar si la porta cedeix simplement empentant-la. Quan es tracta de portes de fusta, sobretot si són de dues fulles, poden obrir-se amb una palanca o un ariet.

Per obrir apalancant cal fer pressió fins que la porta cedeix un espai pel marge inferior, on s'hi posa una barra de ferro o quelcom útil per mantenir la pressió. A continuació, hem d'apalancar el centre, on està acostuma a estar el pany. Si ho fem correctament i no és una porta molt assegurada, cedirà. En cas de tenir una part de vidre, pots trencar-la i entrar per obrir des dins, posant immediatament una xapa de metall amb forats als marges per cargolar-la -amb cargols de punta broca, autocargolants- al marc on se subjectava el vidre.

Una altra opció útil quan l'edifici té poca alçada, es pujar fins el terrat amb una escala, o escalant, per despenjar-nos després fent ràpel pel patí interior. Convé tenir experiència en escalda, per suposat. Podeu provar de mirar pel googlemaps com és el terrat de l'edifici per fer-se'n una idea; és molt millor pujar amb l'arnès posat per baixar el més aviat possible, al terrat ens podrien veure des dels edificis del voltant.

A vegades, no hi ha res més que una cadena tancant l'entrada, fet que no ens suposarà gaires problemes si comptem amb una cisalla.

En el cas de pisos, i si ho permet la nostra estètica i pressupost, podem obrir amb l'ajuda d'un manyà, procurant que cap veí ens vegi i que l'individu no tingui oportunitat de fer un gran cop d'ull a l'interior de l'immoble.



///3.: Defensem l'espai

Un cop hem entrat dins la casa, hem d'assegurar que ningú hi pugui entrar. La manera més fàcil i pràctica és apuntalar la porta des de dins, ja que així ens estalviem de fer el canvi de pany des d'un principi, cosa que requereix temps i suposa un risc que podem evitar de moment. A més, encara que el pany no s'hagi hagut de forçar, és millor apuntalar la porta i inutilitzar el pany, es pot fer amb soldadura en fred, un escuradents o una mica de filferro, perquè si aparegués el propietari amb les claus podríem tenir problemes. A banda de la porta, cal també veure com tancar i assegurar les finestres i balcons de la casa i en cas de tenir un pati que comuniqui amb el carrer, mirar de dificultar-ne l'accés. Tot això ens pot servir per evitar un possible desallotjament express per part de la policia o del propietari. Tot i així, fins i tot després d'haver passat la primera tempesta i haver-nos assegurat que ja no es desallotjaran de manera express, hem de ser curosos amb la nostra seguretat, mantenir-nos alerta i tenir preparat un pla de defensa de la casa per si ens volen desallotjar o quina estratègia seguirem (si abandonarem la casa o la defensarem).

Un altre aspecte que hem de tenir ben present, és que en el moment que entrem a okupar un habitatge, ens hi haurem de quedar com a mínim un parell de dies sense



ciutat per guanyar el suport i teixir aliances. D'això dependrà també, que puguem resistir a qualsevol atac, ja sigui legal o il·legal, que pretengui fer-nos desistir de materialitzar el nostre dret a un habitatge digne.





///4.: Visites policials i intents de desallotjament

En el moment en què ja hem entrat a la casa, ja sigui de manera pública o bé discretament, ens podem trobar que es presenti la policia, ja sigui perquè sap que l'edifici ha estat okupat o perquè ha rebut algun avís d'algú que pensava que s'hi estava robant. Si l'entrada s'ha fet de manera pública com més gent hi hagi les primeres hores dins de l'habitatge i a fora per donar-hi suport, més possibilitats hi ha d'aguantar i evitar un desallotjament express. El desallotjament express es dona quan la policia actua d'ofici elaborant un atestat de l'okupació i la presenta al Jutjat de Guàrdia i aquest ordena el desallotjament de l'immoble perquè la policia pot acreditar que "us ha pillat in fraganti", acostuma a produir-se en les primeres 48 o 72 hores des de l'okupació, però també poden intentar fer un desallotjament express després d'aquest període. És recomanable estar en contacte amb algun advocat de confiança per tal de poder saber ben bé que pot i que no fer la policia i quines alternatives tenim.

Encara que la policia no pretengui efectuar el desallotjament en les primeres hores, és molt probable que es produeixin varies visites policials amb la intenció d'identificar els responsables de l'okupació –o qualsevol



persona que hi hagi a la casa o al voltant- per tal d'imputar-la. Abans d'entrar cal deixar clar quantes i quines persones s'autoinculparan, o ve si ningú s'autoinculparà, quan arribi el moment. Depèn molt de la situació personal i col·lectiva, però sempre és recomanable el mínim d'identificacions possibles. Mai s'ha de deixar entrar a cap policia, d'uniforme o de paisà, si no té una ordre judicial, i encara la tingui, és millor apuntalar la porta... En qualsevol dels casos, quan la policia es personi i no es tingui clar l'objectiu és recomanable posar en marxa la xarxa solidaria i demanar el suport convocant una concentració davant de la casa okupada per pressionar la policia i que desisteixi.

Quan es produeix un desallotjament cautelar, és a dir, quan el desallotjament es fa abans de la data del judici, sol ser per motius concrets com ara per la necessitat urgent de restituir als propietaris l'immoble perquè per exemple es pugui acreditar que no estava abandonat, que té necessitat d'utilitzar-lo a curt plaç o alguna altra raó, o per tal de garantir la seguretat d'aquelles que es trobin al seu interior (en aquesta línia és interessant consultar els plans d'urbanisme per conèixer la situació concreta de l'immoble abans de l'okupació). El més comú en aquests casos, és que el desallotjament es comuniqui prèviament per carta.

Una altra possibilitat que també es pot donar és el desallotjament il·legal: el desallotjament forçós, ja sigui per part de la policia o del propietari –sobretot si es tracta de grans immobiliàries, constructores...-, sense cap ordre judicial. En aquests casos tenir ben assegurat l'espai i la solidaritat seran les nostres millors armes.



Finalment, si després de produir-se un judici contra els imputats des dels Jutjats s'ordena el desallotjament, la casa okupada s'enfrontarà al desallotjament ordinari. En aquest cas, es comunicarà quin dia s'efectuarà el desallotjament, tot i que també pot ser que per tal de facilitar la feina a la policia, i dificultar la resistència i l'autodefensa de la casa, es marqui una data oberta; un període d'uns quants dies o d'un parell de setmanes, durant el que en qualsevol moment es pot produir el desallotjament.

Més enllà de tots els intents que pugui dur a terme la policia per desallotjar un edifici i tapiar-lo, pot ser que utilitzin tàctiques repressives contra les joves que visquin a la casa a través d'assetjament policial, identificacions, avisos i denúncies per diferents delictes... en tots i cada un d'aquests casos la resposta ha de ser la denúncia pública de la repressió que des de l'ajuntament i les institucions es fa cap a l'okupació i cap a les joves que prenent consciència del seu dret a l'habitatge, passen a exercir-lo de forma pràctica i autogestionada.

D'altra banda també hi ha la possibilitat d'arribar a un acord amb la propietat, si ho veieu factible o hi esteu disposades. Si coneixeu les característiques de la casa i la situació de la propietat, teniu més punts per poder oferir un tracte interessant. A vegades, un edifici abandonat pot ser un problema pels propietaris, de manera que tenir okupes els pot resultar útil; malgrat sonar difícil hi ha casos documentats. En cas que la propietat accedeixi al pacte, les millors opcions són regularitzar la situació per quedar protegits davant del desallotjament. Existeix el contracte de masoveria urbana, en el qual els contractants assumeixen



d'habilitar l'espai a canvi de ser-ne usufructuaris durant X temps, més enllà d'això no hi ha transaccions monetàries i si el propietari mai vol recuperar l'immoble amb finalitat especuladora sempre podeu reobrir el procés d'okupació després d'haver gaudit d'un temps de calma.



///5.: Aspectes jurídics de l'okupació

A continuació esmentem els possibles delictes que es poden imputar en el transcurs d'una okupació. No tenen per què donar-se tots i el més habitual és que s'imputi el delicte d'"usurpació".

///1.:Usurpació.

En el cas de l'okupació parlem d'usurpació **no violenta**, la usurpació violenta es donaria en cas que l'immoble estigués habitat o hi hagués vigilància.

L' article 245.2 del Codi Penal es refereix a ocupar SENSE autorització un immoble on NO HI VIU ningú o a mantinir-s'hi CONTRA la voluntat del seu titular. I castiga aquesta conducta amb pena-multa (determinada en funció de les circumstàncies personals de l'autor o autora) de 3 a 6 mesos.

///2.:Danys.

Segons l' article 263 del Codi Penal, podem parlar de danys quan: un objecte quedi total o parcialment INUTILITZAT i sigui necessària la REPARACIÓ (taxable econòmicament) per tornar-lo a l'estat original.



I parlem de **delicte** quan el perjudici econòmic sigui = o > a 400 €, castigat amb una pena-multa d'entre 6 i 24 mesos. En el cas de les faltes, no deixen antecedents i es tractaria d'una multa inferior.

Normalment va lligat al d'usurpació perquè s'acostumen a trencar coses per tal d'okupar, ara bé, és un delicte on es fa difícil individualitzar l'autoria dels fets.

///3.:Robatori amb força sobre les coses.

Es tracta normalment d'una equivocació del veïns, que veuen entrar persones en un edifici i denuncien un robatori en lloc d'una usurpació.

Aquest delicte, recollit a l'art. 237 del Codi Penal, implica.:

- ///Apoderament de coses alienes amb força sobre les coses.
- ///Amb voluntat de lucrar-se.

Son robatoris amb força els executats amb.:

- ///Escalament
- ///Trencament de paret, sostre, terra o fractura de porta o finestra.
- ///Fractura d'objectes tancats o segellats, forçament de panys o descobriment de les claus per sostroure'n el contingut.
- ///Ús de claus falses
- ///Inutilització de serveis d'alarma o guarda.

La pena establerta per a aquest delicte oscil·la entre 1 i 3 anys de presó.



Per evitar aquesta mena de confusions, es poden fer servir diferents mecanismes, penjar una pancarta un cop s'ha okupat, enviar un portaveu a parlar amb els veïns etc. El problema podria venir donat perquè la policia pot entrar a l'edifici en cas que s'estigui cometent un "robatori".

Igualment, es podria sumar al delictes d'usurpació si hi haguessin objectes de valor dins l'immoble, per la qual cosa es recomana guardar-los, tot i que els titulars han de provar que aquests hi eren.

///4.:Desordres públics.

No s'acostuma a donar en okupacions però sí que es podria derivar de l'enrenou al carrer en una okupació o en un desallotjament.

El delictes està castigat entre 1 i 3 anys de presó i es dona quan.:

///Persones actuant en **grup**.

///Amb la finalitat **d'atemptar contra la pau pública**.

///**Alterin l'ordre públic**: amb lesions, obstaculitzant vies públiques, envaint instal·lacions o edificis.

///5.:Resistència i desobediència.

Són **dos càrrecs diferents**, tot i que es tipifiquen en el mateix article del Codi Penal.

Es castiga amb la pena de presó de 6 mesos a 1 any la resistència a l'autoritat o als seus agents o els desobeeixin greument en el exercici de les seves funcions.



La resistència té un component físic en el transcurs d'una detenció i pot qualificar-se de falta lleu o greu o de delictes en funció d'allò que al·legui la policia.

En el cas de la desobediència basta amb que et donin una ordre (formulada amb **claredat**) a la que **t'hi has de negar** màxim 3 cops perquè se't pugui imputar. També es pot qualificar de falta lleu o greu o de delictes.

///6.:Atemptat a l'autoritat.

Es castiga amb fins a 4 anys de presó, i de l'article se'n despèn que es dona quan exerceixes **força contra ells**, però no és necessari, bastaria amb **insultar-los, intimidar-los o exercir resistència activa greu**. Es refereix a autoritats, agents i funcionaris públics.

///7.:Violació de domicili.

Es castiga amb una pena d'entre 6 mesos i 2 anys de presó a qui.:

///Entri en un domicili.

///Amb voluntat de mantenir-s'hi.

///Contra la voluntat de qui l'habita.

///8.:Defraudació del fluid elèctric i situacions anàlogues.

És el que coneixem com "punxar" la llum o l'aigua. Per ser delictes ha de **superar els 400€** i fer-se amb pels següents mitjans.:



///Utilitzant mecanismes instal·lats per defraudar.

///Alterant amb malícia les indicacions o aparells comptadors.

///Utilitzant qualssevol altres mitjans clandestins.

Implica una multa de 3 a 12 mesos.

///9.:Indemnitzacions.

Cal recordar que tots aquests delictes poden venir aparellats amb una indemnització a la "víctima" a part de complir amb l'obligació penal derivada de la comissió del delictes o falta.

///10.:Punts de procediment penal a tenir en compte.

Es tracta de **delictes públics**, que per tant pot denunciar TOT HOM.

Els propietaris poden iniciar també el **procediment civil**.

Primers dies: són de gran importància, ja que cal indicar que hi ha una "**estabilitat**" en l'okupació, perquè si la policia ens veu entrar o té testimonis de que ho acabem de fer, ens pot desallotjar a l'instant, ja que es tractaria d'un **delictes flagrant** i no necessiten ordre judicial per fer-ho. Si vénen, és aconsellable no obrir la porta fins que no ens ensenyin una ordre judicial que puguem veure a través d'un altre lloc.



///11.:Identificació.

Al carrer: obligació d'identificar-se però no de donar explicacions sobre si hi vius o no, si tens claus o no etc.

Amb ordre d'identificació: algú haurà de sortir a identificar-se, també es pot passar el DNI per exemple amb una funda per alguna finestra, identificar-se darrere alguna reixa... L'altra fórmula és demanar-los que s'allunyin i aleshores que algú surti i algú altre tanqui la porta immediatament.



///6.: Apartat tècnic

///0.: Introducció.:

En el següent apartat explicarem algunes de les tècniques necessàries per aconseguir obrir panys o subministraments elèctric i d'aigua. No cal dir però que és important sempre que es pugui demanar assessorament a persones properes amb experiència a l'hora de realitzar aquestes operacions. Altrament és de vital importància que comptem amb tot el material necessari per dur-les a terme. En aquesta línia en cada punt trobareu una llista de les eines necessàries; cal revisar-la abans de començar per evitar-nos problemes i entrebancs durant la operació per tal que aquesta sigui el més segura i àgil possible.

És important també estudiar cada cas abans de començar. No només els requeriments tècnics, si no també de seguretat bàsica per nosaltres mateixes a l'hora d'estar treballant. Cal tenir en compte que si bé en un primer moment la policia no té gaires possibilitats d'actuar contra nosaltres, s'ha d'evitar el màxim possible el ser enganxat in fraganti. En aquesta línia doncs, sempre que puguem hem d'organitzar un petit dispositiu de vigilància que ens permeti poder esquivar qualsevol patrulla que passi casualment pel carrer mentre efectuem alguna de les operacions que tot seguit descrivim.



///1.:Panys.:

En aquest punt explicarem com forçar un dels panys més freqüents al nostre territori; tot i que n'hi poden haver varis, pràcticament tots funcionen amb el mateix sistema. Aquest tipus de pany és conegut com el “pany de pins”. Bàsicament funciona amb un cilindre on fem una clau que fa girar el pany i permet obrir la porta. Aquest cilindre es troba bloquejat amb una sèrie de pins (entre 5 i 6) que n'impedeixen la rotació a no ser que inserim la clau que els fa baixar i permet així el moviment. Així doncs la nostra tasca serà la de eliminar aquests pins per tal de permetre la rotació del cilindre.



Model pany de pins

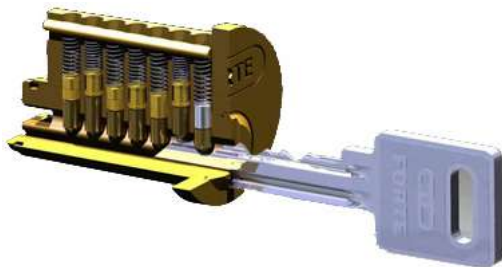

Funcionament bàsic d'un pany

Pas 1.: Observació de la situació, elements, i previsió de les tasques necessàries així com el dispositiu de seguretat. En aquest punt hem d'observar el nostre carrer, per on pot aparèixer la policia, veïns que puguin trucar-la, etc. Fet això hem de dissenyar un dispositiu capaç d'alertar-nos a temps per tal de “desaparèixer” abans no ens puguin veure.



Pas 2.: Forçar el pany.

El primer que hem de fer és identificar la posició del pany, normalment els pins es troben a la part allargada a sota la ranura on inserim la clau. No obstant això també pot ser que el pany estigui muntat a l'inrevés i estiguin cap amunt. Sigui com sigui sempre són a la part més allargada sota el cilindre de la clau. Tenint clar això comencem a fer una trepanació allà on hi ha els pins (no on hi ha la ranura de la clau). Així hem de trepanar fins arribar a mig pany, ho notarem per un canvi de resistència, és important ser atents, doncs si trepanem massa podem deformar la palanca que obre el pany i bloquejar-lo.



Exemple trepanació, es pot apreciar la palanca central que no hem de foradar



Exemples pansys trepanats



Un cop fet la trepanació, és recomanable posar algun lubricant al pany perquè giri millor ja que ens costarà una mica. Per a girar-lo ens valdrem d'un tornavís pla de mida mitjana que inserirem a la ranura on aniria la clau. Per fixar-lo podem donar-li un parell de cops amb una martell. Un cop fixat l'hem d'agafar amb una clau anglesa i li comencem a buscar el moviment, normalment es resistirà una mica, paciència. Es tracta d'anar fent un moviment de vaivé fins que cedeixi i giri obrint el pany.



En alguns casos, podem trobar-nos amb que el cilindre gira i no obre el pany. Això es dona perquè hi ha una llengüeta a dins que l'incomunica del pany; per solucionar-ho hem d'entrar alguna pinça de cabell o un objecte prou prim per empènyer aquesta llengüeta cap al fons i tornar a provar.



Pas 3.: Desmuntar el pany.

Un cop ja ho tinguem tot tranquil podem extreure el pany descargolant el cargol que el fixa, el trobem a la llengüeta que tanca la porta per dins, com veiem a la foto. Un cop tret aquest cargol, que ha de ser considerablement llarg, hem d'anar provant d'extreure'l fent girar altre cop el tornavís fins que trobem a posició en què el podem extreure.

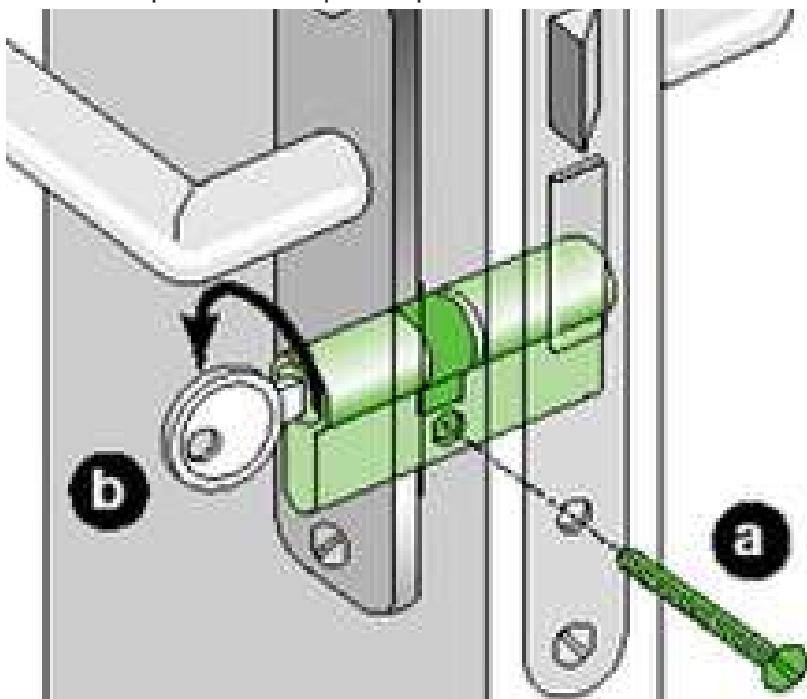
**Eines:**

- ///Trepant de bateria
- ///Broca diàmetre 5 (2 unitats)
- ///Oli sintètic, lubricant mecànic o similar
- ///Tornavís pla mitjà
- ///Martell
- ///Clau anglesa
- ///Pinça cabell o similar





Hi ha altres opcions: un rossinyol (“ganzua”) o les claus màgiques, són eines dissenyades per l’obertura professional -com a hobby, per suposat- de pany seguint un procés similar al del trepant (actuar sobre els pins) però evitant la destrucció del pany i evitant el soroll. En aquests casos si que és imprescindible certa experiència prèvia. A més cal sumar-hi que aconseguir aquestes eines no és una tasca fàcil, s’ha de buscar a botigues especialitzades o preguntar a un manyà de confiança.

Per últim, pots apalancar la porta, corrent el risc del soroll estrident i de carregar-te la porta, que serà la teva protecció. Per apalancar una porta tan sols necessites una palanca o pota de cabra i ferralla. En primer lloc, hauràs d’encaixar d’un cop les dents de l’extrem més inclinat de la palanca al marge inferior de la porta, a un pam de terra, i aplicar pressió. Un cop hagis aconseguit cert espai entre el marc i la porta, posa-hi la ferralla (una barra de metall dur servirà). Així mantindràs la pressió i podràs treure la palanca. Després, encaixa la palanca a mitja alçada, on acostuma a estar el pany, i aplica pressió amb força. Normalment, el pany saltarà i tindràs la porta oberta.



///2.:Subministrament elèctric.:

Punxar el subministrament elèctric és potser una de les operacions que hem de dur a terme amb més precaució. No obstant això si seguim els passos necessaris que descriurem els riscos seran pocs o gairebé cap.

Com funciona el subministrament elèctric d'un domicili? L'esquema bàsic de tota instal·lació elèctrica és simple, l'electricitat entra per un cable, passa per l'aparell i surt per un segon cable on retorna a la xarxa. Així el cable que porta l'electricitat d'entrada el coneixem com a "fase" normalment color negre. Altrament el que duu l'electricitat de sortida el coneixem com a "neutre" color blau. Ocasionalment en algunes instal·lacions trobem un tercer cable de color verd i groc destinat en cas de fuga a desviar l'electricitat cap a terra per tal d'evitar-nos un accident, el coneixem com a "terra".

Fet aquest apunt previ, ja podem fixar-nos en com opera la instal·lació d'una casa. A grans trets tenim el cablejat general que abasteix tots els domicilis. D'aquest surten els dos cables (fase i neutre) que abasteixen la nostra llar. Aquests passen per uns fusibles, van al comptador i d'aquest cap a els automàtics de la nostra instal·lació. Tenint aquest petit esquema al cap la nostra tasca és relativament senzilla, hem d'aconseguir que l'electricitat deixi de passar pel comptador.





Model comptador clàssic. Fase d'entrada i sortida a l'esquerra i neutres a la dreta.



Quadre comptadors d'una comunitat de veïns. Comptadors a dalt i fusibles a baix.

Pas 1.: Observació de la situació, elements, i previsió de les tasques necessàries així com el dispositiu de seguretat. En aquest punt hem d'observar el nostre carrer, per on pot aparèixer la policia, veïns que puguin trucar-la, etc. Fet això hem de dissenyar un dispositiu capaç d'alertar-nos a temps per tal de "desaparèixer" abans no ens puguin veure.

Fet això cal veure com funciona la nostra instal·lació. Primer de tot si en tenim, ja que sovint en cases antigues l'escomesa es troba totalment desmuntada. Altrament hem de fixar-nos on és la caixa de fusibles (normalment a la façana el cas de plantes baixes o a la cambra de comptadors en el cas de comunitats de



veïns) i on tenim el comptador (pot ser a la façana o a dins del propi edifici).

Un cop tinguem tots els elements identificats hem de preveure les eines necessàries per a dur a terme la punxada. A nivell bàsic seran les que es detallen al final d'aquest punt.



Exemple d'un fusible



Pas 2.: Realitzar la punxada.

A continuació posem diferents exemples que són els més freqüents.

///Cas 1 Instal·lació completa.:

El més normal és que ens trobem amb una instal·lació llesta per al funcionament però amb el comptador inutilitzat o directament sense comptador. En aquest cas els passos seran els següents: primer de tot accedim a la caixa de fusibles i els traiem, amb aquesta operació a partir de la caixa ja no hi ha corrent i podem treballar amb tranquil·litat. Aquest fet no implica que puguem treballar sense els guants! Fet això procedim a ajuntar els cables del comptador de la següent manera: Al comptador tindrem, com hem vist dos cables que entren i dos que surten; els que entren són fase i neutre i els que surten també, l'únic que hem de fer és ajuntar fase amb fase i neutre amb neutre. Hem d'anar amb compte de no alterar l'ordre. Si seguim l'exemple no hi ha d'haver problema.:





Com veiem en aquest cas tenim els fusibles a sota, un cop desmuntats només hauriem d'ajuntar el cable fase (marcat amb la rodona vermella) amb l'altre fase (a la dreta), el mateix procediment amb el neutre (marcat amb una rodona blava). Fet això tornem a muntar els fusibles.



///Cas 2 Instal·lació sense alimentació o desmuntada.:

És important que intentem aconseguir l'ajuda d'alguna persona experta en aquest àmbit. Podem trobar-nos amb casos en què no hi ha cablejat que connecti el cablejat general amb casa nostra. En aquest cas hauré de connectar els nostres cables a la propi cablejat general (aeri) i dur-lo fins als fusibles (si no en tenim n'hauré de muntar uns) i als automàtics i diferencial de casa (també s'hauran de muntar si no en tenim). Per punxar el cablejat del carrer cal extremar la precaució i en cap cas fer-ho sense les eines adequades. En primer lloc hem d'adquirir unes peces anomenades "bornes".



Aquestes funcionen amb un sistema de mordassa que pessiga el cable i el posa en contacte amb el que nosaltres li hem inserit prèviament. Fet això hem de grapejar els dos cables fins a la caixa de fusibles i d'aquí als automàtics. En el cas que tinguem un comptador i a partir d'aquí la instal·lació correcta l'únic que hem de fer és repetir la operació del cas 1.





En aquest cas veiem un borne o terminal ja amb el nostre cable preparat, a la mordaça superior seria on enganxariem el cable aeri. No s'ha de manipular mai el cable del carrer directament. Un cop preparat muntem la goma a la terminal, fet això amb la clau de tub que es veu a l'exemple l'anem apretant fins que el cargol salta.

Eines:

- ///Guants de goma
- ///Alicates (amb mànecs de goma preferentment)
- ///Alicates de tall
- ///Tornavís pla i d'estrella
- ///Regletes de diferent diàmetre (mínim 2'5)





Eines per al Cas 1



Eines per al Cas 2



///3.: Subministrament d'aigua.:

Tot i que el subministrament d'aigua és possiblement més fàcilment manipulable que l'elèctric no hem de rebaixar l'atenció ja que amb una operació mal realitzada podem provocar fàcilment una fuga important amb tots els problemes que això comporta. No cal tornar a insistir en la necessitat de muntar un dispositiu de seguretat en cas que haguem de treballar al carrer.

El sistema bàsic de subministrament d'un domicili és força senzill. Per una banda tenim la xarxa del carrer, un tub general que alimenta totes les cases i locals. D'aquest en surt un que va a parar a una clau de pas que solem tenir davant de casa, la reconeixem perquè sol ser una tapa rodona de ferro a la vorera.

D'aquesta, surt l'escomesa que va fins al comptador que solem tenir o a la façana o dins de casa. El reconeixem fàcilment perquè sol estar en un calaix amb una porta metàl·lica. Un cop passa pel comptador ja entra a la nostra instal·lació.



Exemple de comptador amb la clau de pas a terra



Pas 1.: Observació de la situació, elements, i previsió de les tasques necessàries així com el dispositiu de seguretat. En aquest punt hem d'observar el nostre carrer, per on pot aparèixer la policia, veïns que puguin trucar-la, etc. Fet això hem de dissenyar un dispositiu capaç d'alertar-nos a temps per tal de "desaparèixer" abans no ens puguin veure.

Pas 2.: Realitzar la punxada.:

///Cas 1.:

El més freqüent és que ens trobem que no hi ha comptador, sobretot en cases abandonades. Llavors el procediment és molt senzill. El primer que hem de fer és assegurar-nos que no hi ha pressió (que l'aigua no arriba fins on hem de treballar). Això ho podem comprovar si hi ha una clau de pas just a abans d'on hi hauria d'haver el comptador, o bé comprovant que la clau del carrer està tancada. Per tancar-la (o obrir-la) necessitem un tub quadrat de 4x4 cm. o bé una clau anglesa amb el que la farem girar cap a la dreta un quart de volta per assegurar-nos de que és tancada. Fet això tornem al calaix del comptador i desmuntem el tap que hi ha d'haver on connectaríem el comptador.:



Com veiem, falta el comptador, en aquest cas hi ha una clau de pas just abans i un tap.



Fet això inserim el flexo mascle que a l'hora també connectem al tub que entra a casa. Llavors hem d'obrir al clau paulatinament per observar que el flexo treballa adequadament i no hi ha cap fuita.



Exemple d'una punxada d'aigua a tot un veïnat



///Cas 2.:

En alguns casos, sobretot en cases que fa molt que són abandonades, ens podem trobar amb què directament no arriba cap tub a casa. En aquest cas haurem de punxar el tub general i dur un altre tub fins al domicili. Realitzar aquest tipus de punxada és molt complex, així que el millor que podem fer és recórrer a alguna persona experta que ens assessori.

Material necessari:

- ///Flexo acabat amb rosca mascle $\frac{3}{4}$
- ///Juntes $\frac{3}{4}$ (pel flexo)
- ///Clau anglesa
- ///Tefló (s'ha de posar a les rosques per evitar fugues)
- ///Pic de lloro



lluitanttenimfutur.arran.cat
arran.cat

